

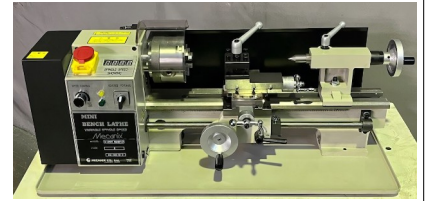

Mecanix

精密小型旋盤 L180V model 2 (TNL300 後継機種 [仕様がグレードアップ])

- 大型機の基本コンセプトをコンパクトに集約しました。
- 初心者にも配慮した設計になっております。
- 精密な工作を可能にする剛性と、それに必要な重量をそなえています。
- 高トルク無段変速モータとハーフナットの標準装備により操作性が大幅にアップしました。
- 弊社独自の心押台固定用レバーを取り付けることができます。(オプション)
- 寸法図にて、大きさをご確認下さい。(ロットにより多少異なる場合があります)



主軸回転数表示装置



コントローラー

最新のエレクトロニクス制御の無段変速機構によりツマミひとつで主軸のスピードは100から3000min⁻¹まで自由に变速出来ます。また正転⇄逆転が出来ます。

トップスライド(テーパ削り用)

三爪スクロールチャック(100mm)

ベッド

ベッドは高級鋳鉄製で、V型平型コンピネーションのすべり面は精密研削で仕上げられています。

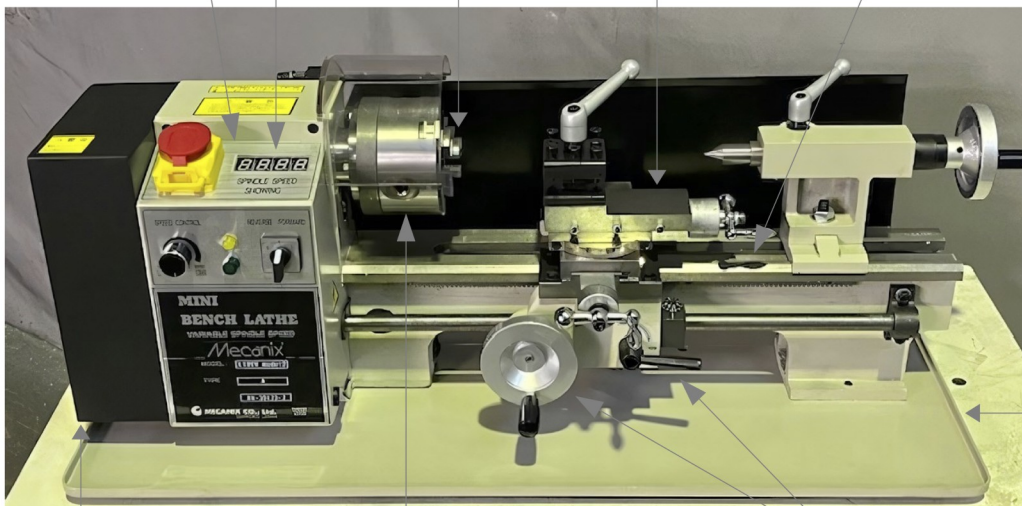

チップトレイ(切粉受皿)

自動送り/ねじ切り装置(左ねじも可)

主軸

主軸は精密研削仕上げされ、精密級ボールベアリング2個によって支持されています。

ハーフナットレバーおよび早送りハンドル

ハーフナットにより、任意に親ネジとのかみ合わせ、開放が出来ますので、早送りハンドルにより、往復台の迅速な移動が可能となります。これがあるとないとは操作性に大きな差が出ます。

専用マシンスタンド(オプション) オリジナル商品

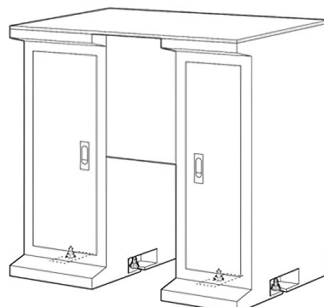

質量約 36Kg

操作性が大幅にアップ！！

心押台固定用レバー（オプション） オリジナル商品

- オプションで心押台固定用レバーが取り付けられます。
- レバーの操作のみで心押台の固定が可能です。

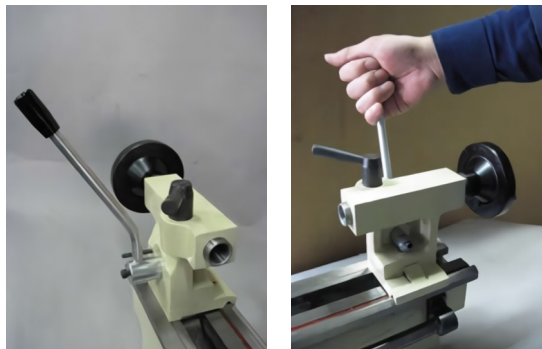

心押台固定用レバーは旋盤本体を同時にお買い上げの場合に限らせていただきます。

なお、すでにご使用中の L180V model 2 に心押台固定用レバーを追加で取り付けをご希望のお客様は、都度、弊社にご相談ください。

チップガード（切粉除けカバー）

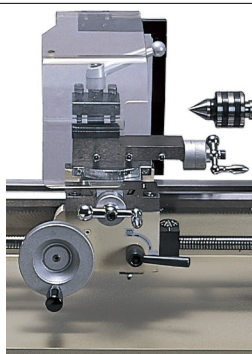

カバー形状が若干異なる場合があります。

スーパーデジタル目盛＜高級品＞（オプション） オリジナル商品

- 高品質ユニットで高い信頼性を誇ります。
- クロススライドに取り付けます。
- メトリック仕様です。



デジタル目盛は旋盤本体と同時にお買い上げのお客様に限らせていただきます。

木エアタッチメント（オプション） オリジナル商品

- 木作業をする時に大変便利なアタッチメントです。
- クロススライド上に簡単に取り付けられます。（トップスライド用取付穴＜2箇所＞をそのまま利用）

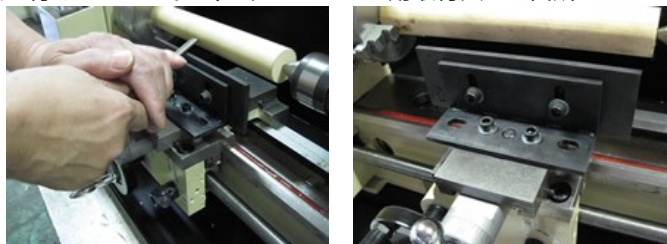

刃物は含まれておりません。

キャリッジストップ (オプション) **オリジナル商品**

・往復台の停止位置を設定するためのツールで、ベッドに取り付けて使用します。同じ作業を繰り返し行う時に大変便利です。

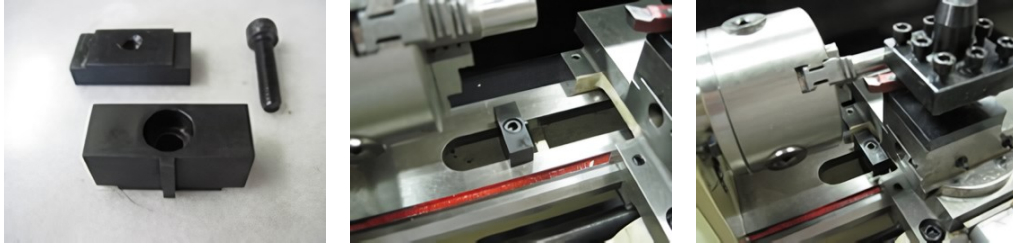

この商品は、マニュアル<手送り>切削専用です。

■仕様

●本体

| | |
|------------|--------------------------------|
| ベッド上振り | : 180mm |
| 心間 | : 375mm (注1) |
| 三爪チャック能力 | : 正爪 33mm : 逆爪 83mm |
| 主軸貫通孔 | : 20mm |
| 主軸テーパ | : MT3 |
| 主軸回転数 | : 無段 100~3000min ⁻¹ |
| 心押台スリーブテーパ | : MT2 |
| 心押台スリーブ繰出 | : 45mm (注3) |
| ねじ切り | : ミリ 0.4-2.0mm |
| モータ | : 単相 100V 350W |
| 所要床面積 | : 約 700X400mm (最大) |
| 質量 | : 46Kg |

(注1) 実際に加工可能な工作物の長さは心間より約 50mm 短くなります。

(注2) ドリルチャック装着時の有効繰出量は約 30mm です。

外観及び仕様上の数値は、ロットにより多少異なる場合があります。一般的な作業では、これらが問題となることは殆どありませんが、特別の目的のために、特定の仕様が必ず満たされなければならない場合は、ご発注前に弊社へご確認下さい。

●標準付属品

| | |
|-------------------------------|-----------|
| 角スポール (4面刃物台) | 8mm 角バイト用 |
| チェンジギアセット (ねじ切用) | |
| 固定センタ MT2・MT3 | |
| チップトレイ (皿) | |
| 工具類 | |
| 三爪スクロールチャック (100mm プレジジョンタイプ) | |

●別売付属品

| |
|--|
| 心押台固定用レバー |
| チップガード |
| 専用マシンスタンド |
| スーパーデジタル目盛 (クロス用) |
| 四爪インデペンデントチャック |
| 面板 |
| 回し金 |
| 直装式コレットチャック MT3 と引き棒セット (4、6、8、10、12、16、18、20mm) |
| 回転センター MT2 |
| ドリルチャック 10mm/13mm (アーバ MT2 付) |
| 固定振止 |
| 移動振止 |
| 木工アタッチメント |
| キャリッジストップ |
| センタードリル (2mm 両刃 シャンク 6mm) |
| 6本組バイトセット 6mm/8mm 角 |

L180V model 2 精密小型旋盤

外觀2面寸法図

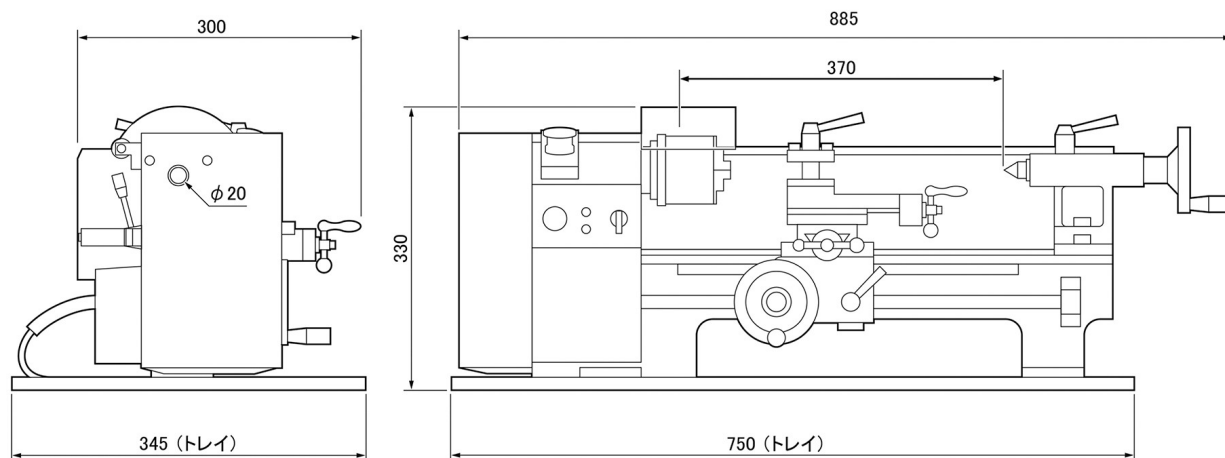

L180V model 2用マシンスタンド

外觀2面寸法図

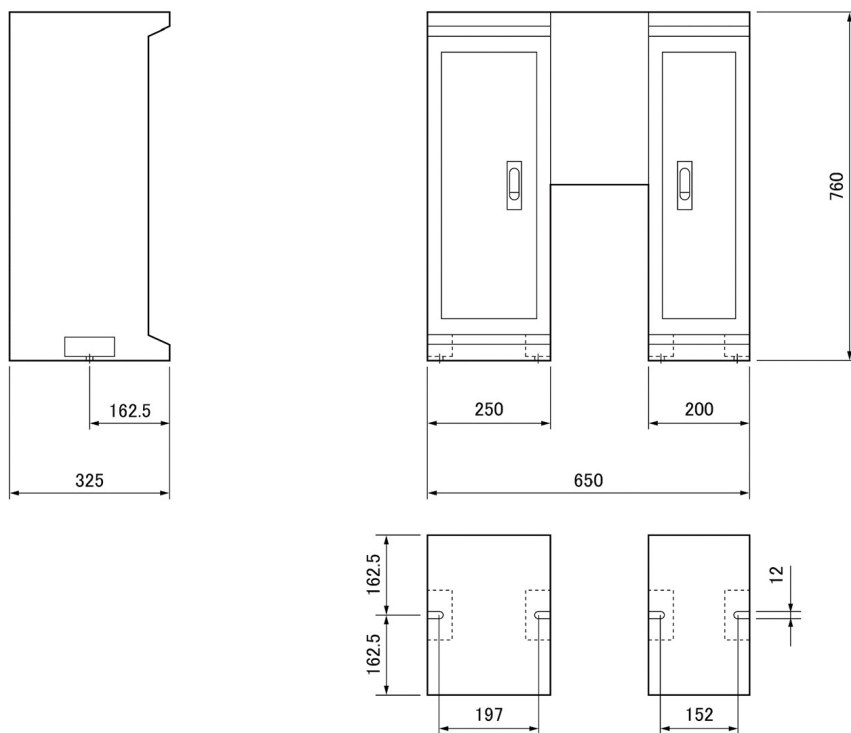

株式会社メカニクス
寿貿易株式会社
〒135-0031 東京都江東区佐賀 1 丁目 11 番 11 号
TEL : 03-3642-3095
FAX : 03-3641-8443